

NEW

# H650T・H650TX 高温仕様

Multi-Jackbolt Tensioner High Temperature Product



## 特長

トルクレンチにより、簡単にしかも適正に大径ねじの締結ができます。

安全で確実な締結です。

ねじ面のかじりや焼きつきを起こしません。

取り付けに大きな作業スペースを必要としません。

H650TXは低摩擦係数の潤滑油JL-Mを使用。ジャックボルトの締めつけトルクを効率的に締めつけ軸力に変換します。分解・再使用が可能です。

高温仕様。使用可能温度：-45 ~ 340

高圧容器・高圧フランジ・ボイラ・熱交換器などの用途に。

おねじ部品の応力が許容初期締めつけ力時に310MPa(4500psi)になるように設計してあります。

小外径タイプ。袋ナットからの置き換えや、ざくり穴などで外径寸法に制限がある場合に適しています。

ねじの呼び・ねじピッチなど、特殊仕様の製品も製作いたします。お問い合わせください。

## 構造と材質

本体 Body : ASTM A193-B7

材質 : ASTM A193のB7

(JIS G 4107のSNB7相当)

ねじ規格 : JIS B 0209-2(一般用メートルねじ 公差

第2部 : 一般用おねじ及びめねじの許容限界

寸法 中(はめあい区分)の6H

硬度 : 27 ~ 34HRC

ジャックボルト Jackbolt : AISI 8640

材質 : AISIの8640

(JIS G 4103のSNCM240相当)

硬度 : 47 ~ 54HRC

潤滑油 : JL-G H650T

JL-M H650TX



平座金 Plain Washer : AISI 4140HT

材質 : AISIの4140HT

(JIS G 4052のSCM440H相当)

硬度 : 37 ~ 44HRC

## 使用例



ボイラ給水ポンプのカバーの締結に。

H650T  
H650TX

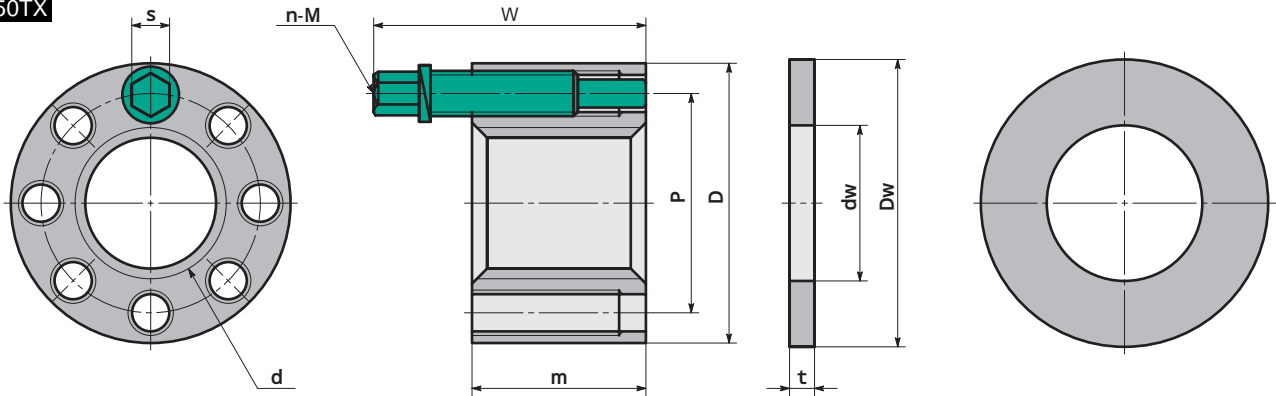

## 寸法・性能

H650T

unit: mm

Catalog Number 品番	Nominal Thread ねじの呼び d	D	P	m	W	Jackbolt ジャックボルト				Plain Washer 平座金			Allowable* Preload 許容 初期締めつけ軸力 (kN)	Mass 質量 (kg)
						n	M	s	Wrench* Torque 許容締めつけトルク (N・m)	Dw	dw	t		
H650T-M 24W	M 24 × 3	41	32	28	40	8	M 6	5	9.6	40	25	3.2	97	0.25
H650T-M 27W	M 27 × 3	43	35	28	40	10	M 6	5	10.0	43	28	3.2	128	0.25
H650T-M 30W	M 30 × 3.5	46	38	28	40	12	M 6	5	10.3	46	31	3.2	156	0.29
H650T-M 33W	M 33 × 3.5	49	41	28	40	14	M 6	5	11.0	50	34	3.2	195	0.30
H650T-M 36W	M 36 × 4	53	44	28	40	16	M 6	5	11.3	53	37	6.4	229	0.38
H650T-M 39W	M 39 × 4	61	50	38	53	10	M 8	6	28.5	61	40	3.8	276	0.69
H650T-M 42W	M 42 × 4.5	64	53	38	53	12	M 8	6	27.1	64	43	3.8	314	0.73
H650T-M 45W	M 45 × 4.5	67	56	38	53	14	M 8	6	27.1	67	46	6.4	371	0.82
H650T-M 48W	M 48 × 5	72	59	38	53	14	M 8	6	29.8	70	49	9.5	417	0.97
H650T-M 52W	M 52 × 5	79	66	46	64	12	M10	8	52.9	78	53	5.1	501	1.3
H650T-M 56W	M 56 × 5.5	84	70	46	64	14	M10	8	51.5	82	57	10	578	1.6
H650T-M 60W	M 60 × 5.5	90	74	46	64	16	M10	8	51.5	86	61	14	659	1.9
H650T-M 64W	M 64 × 6	96	80	62	84	12	M12	10	96.3	96	65	18	765	3.0
H650T-M 72W	M 72 × 6	106	88	62	84	16	M12	10	94.9	105	73	6.4	1000	2.9
H650T-M 80W	M 80 × 6	118	96	62	84	18	M12	10	106	112	81	15	1265	4.2
H650T-M 90W	M 90 × 6	135	111	80	108	14	M16	14	232	135	91	9	1640	6.4
H650T-M100W	M100 × 6	149	121	80	108	16	M16	14	255	144	101	19	2064	8.0

H650TX

unit: mm

Catalog Number 品番	Nominal Thread ねじの呼び d	D	P	m	W	Jackbolt ジャックボルト				Plain Washer 平座金			Allowable* Preload 許容 初期締めつけ軸力 (kN)	Mass 質量 (kg)
						n	M	s	Wrench* Torque 許容締めつけトルク (N・m)	Dw	dw	t		
H650TX-M110W	M110 × 6	166	138	101	134	12	M20	17	251	166	111	9.5	2536	12
H650TX-M120W	M120 × 6	180	149	102	134	14	M20	17	259	178	121	18	3056	15
H650TX-M140W	M140 × 6	198	169	117	149	20	M20	17	244	198	141	23	4119	19
H650TX-M160W	M160 × 6	236	189	117	149	24	M20	17	267	226	161	43	5408	28

\*上表の値は、分解・再使用することを前提とした許容締めつけトルクとその際の初期締めつけ軸力(工場試験値)です。  
許容締めつけトルクを超えるトルクでジャックボルトを締めつけしないでください。

**納期** 非在庫品です。納期はお問い合わせください。

**直送** ご要望によりご指定先へ直送いたします。

**品番** 品番をご指定ください。

# H650T-M24W