

MOC フレキシブルカップリング - オルダムタイプ

高トルク 許容ミスアライメント大 偏心反力小

構造

● セットスクルータイプ

MOC



● クランピングタイプ

MOC-C



● スペーサの突起構造

スペーサの突起構造が大きな偏角を無理なく許容。軸への負担を軽減します。

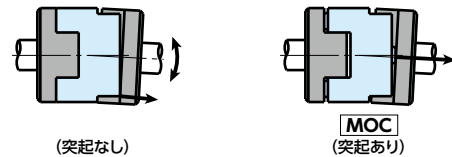

スペーサに突起のないオルダムタイプカップリングでは、スペーサとハブが外径付近で干渉するため、許容偏角が小さく、また、軸に曲げモーメントが発生します。

NBKのオルダムカップリングは、突起が支点となり、容易に偏角を許容。曲げモーメントが発生しません。このため、許容偏角が大きく、また、軸への負担を軽減します。

● 適用モータ

	MOC
サーボモータ	●
ステッピングモータ	●
一般汎用モータ	○

○:非常にすぐれている ●:使用可

● 特性

	MOC
高トルク	○
許容ミスアライメント	○
偏心反力小	○
使用可能温度	-20℃~80℃

○:非常にすぐれている ○:すぐれている

- オルダムタイプのフレキシブルカップリングです。
- スペーサには環境にやさしいリサイクル炭素繊維入り樹脂を採用。**MOR**より高トルク仕様です。
- ハブとスペーサがスリップすることにより、大きな偏心・偏角を許容します。
- ミスアライメントにより発生する偏心反力が小さく、軸への負担を軽減します。
- シンプル構造で組み立てが簡単です。
- 日本工作機器工業会における団体規格 (TES 1403) 準拠品です。

● 用途

スパッタリング装置 / パーツフィーダ / 工作用マシン / アミューズメント機器

● 材質・仕上げ

RoHS

	MOC / MOC-C
ハブ	A2017 アルマイト処理*1
スペーサ	リサイクル炭素繊維入りポリアセタール
六角穴付き止めねじ	SCM435 四三酸化鉄皮膜 (黒)
六角穴付きボルト	SCM435 四三酸化鉄皮膜 (黒)

*1: 軸穴の表面処理は、工程の都合により、表面処理ありとなしの部品が混在する場合がありますが、カップリングの性能上問題ありません。

- 品番指定 ※価格・納期はNBKウェブサイトをご覧ください。

MOC - 28C - 6-10

商品記号 サイズ 軸穴径

寸法表を参照し、品番を指定してください。

選定

● 軸径・常用トルクによる選定

軸径と常用トルクが交差した領域が選定サイズになります。

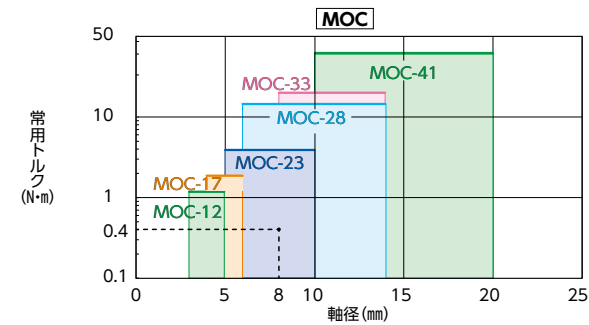

● 選定例

選定条件が軸径φ8、負荷トルク0.4N・mのとき、選定サイズは**MOC-23**です。



軸穴・キー溝追加加工

対応可・別料金

クリーン洗浄・クリーン梱包

お問い合わせください

ステンレスねじ変更

対応可・別料金

MOC-C フレキシブルカップリング - オルダムタイプ - クランピングタイプ

高トルク 許容ミスアライメント大 偏心反力小

MOC-C

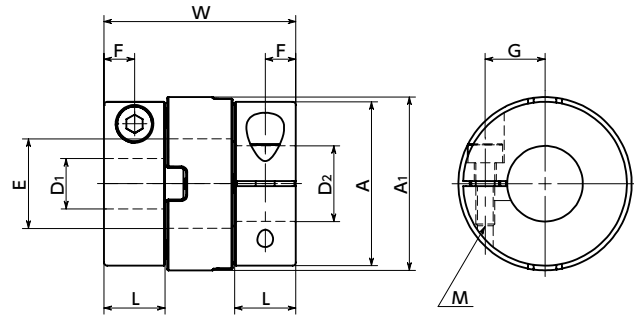

寸法

単位: mm

品番	A	A1	L	W	E	F	G	M	ねじ締めつけトルク (N・m)
MOC-12C	12	12	6.2	19	5.2	3.1	4	M2	0.5
MOC-17C	15	16.5	7	21.2	8.2	3.5	5	M2.5	1
MOC-23C	20	22.5	8.8	27.6	12.2	4.4	7.5	M3	1.5
MOC-28C	26	27.5	9.7	30.4	14.2	4.9	9.5	M3	1.5
MOC-33C	30	32.5	10	32.6	15.2	5	11.1	M4	2.5
MOC-41C	38	41	12.1	40.1	18.3	6	14.2	M5	4

品番	標準軸穴径 D1・D2												
	3	4	5	6	8	10	12	14	15	16	18	20	
MOC-12C	●	●	●										
MOC-17C		●	●	●									
MOC-23C			●	●	●	●							
MOC-28C				●	●	●	●	●					
MOC-33C					●	●	●	●	●				
MOC-41C							●	●	●	●	●	●	●

- 全商品に六角穴付きボルトが付属しています。
- 適用軸径の推奨寸法許容差はh6およびh7です。
- ハブの一方がセットスクリュータイプ、他方がクランピングタイプその他の組み合わせのご注文にも応じます。
- カップリングへの軸の挿入量は、取り付け・メンテナンスをご覧ください。

性能

品番	最大軸穴径 (mm)	常用トルク*1 (N・m)	最大トルク*1 (N・m)	最高回転数 (min ⁻¹)	慣性モーメント*2 (kg・m ²)	静的ねじりばね定数 (N・m/rad)	許容偏心 (mm)	許容偏角 (°)	質量*2 (g)
MOC-12C	5	1.2	2.1	3000	9.3×10 ⁻⁸	25	1	3	4
MOC-17C	6	1.8	3.6	3000	2.7×10 ⁻⁷	50	1	3	8
MOC-23C	10	4	8	3000	1.1×10 ⁻⁶	150	1.2	3	16
MOC-28C	14	8	14	3000	3.2×10 ⁻⁶	350	1.5	3	27
MOC-33C	14	16	25	3000	6.3×10 ⁻⁶	450	2	3	43
MOC-41C	20	30	46	3000	2.0×10 ⁻⁵	1100	2.5	3	79

*1: 周囲温度が30℃を超える場合は、常用トルク・最大トルクを表の温度補正係数で補正してください。**MOC-C**の使用可能温度は-20℃~80℃です。
*2: 最大軸穴径での値です。

▲ 使用上の注意

- Dカット軸に取りつける場合は、軸のDカット面の位置に注意してください。
- カップリングの外径から六角穴付きボルトが飛び出して、回転直径が外径より大きくなるサイズがあります。カップリングの干渉に注意してください。

● 周囲温度・温度補正係数

周囲温度	温度補正係数
-20℃~30℃	1.00
30℃~40℃	0.80
40℃~60℃	0.70
60℃~80℃	0.55

● 常用トルクの比較

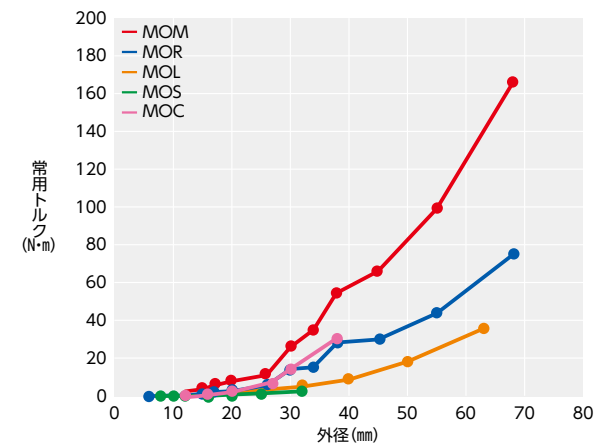

● 品番指定 ※価格・納期はNBKウェブサイトをご覧ください。

MOC-28C-8-12 1組



MOC-23-SPCR スペーサ単体

商品記号 外径 (A寸法) スペーサ単体

軸穴・キー溝追加加工 対応可・別料金	クリーン洗浄・クリーン梱包 お問い合わせください	ステンレスねじ変更 対応可・別料金
-----------------------	-----------------------------	----------------------

MOC フレキシブルカップリング - オルダムタイプ

高トルク 許容ミスアライメント大 偏心反力小

テクニカル・インフォメーション

● 温度による静的ねじりばね定数の変化

20℃における静的ねじりばね定数を100%とした場合の値です。

使用温度の範囲内での静的ねじりばね定数の変化はグラフのとおりです。

ご使用にあたっては応答性の低下に注意してください。

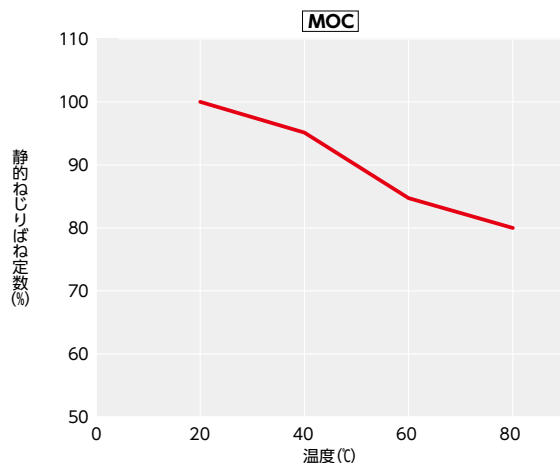

● スリップトルク

セットスクリュータイプの **MOC** は「カップリング - セットスクリュータイプのスリップトルク」アルミニウム合金製カップリングをご参照ください。

クランピングタイプの **MOC-C** は下表のように、軸穴径によって軸のスリップトルクが異なります。選定の際は注意してください。

単位：N・m

品番	軸穴径											
	3	4	5	6	8	10	12	14	15	16	18	20
MOC-12C	0.8	1.9	2.4									
MOC-17C		2.3	3.5	4.8								
MOC-23C			3.7	4.2	5.7							
MOC-28C				4	9.3							
MOC-33C					7.5	13	17	20				
MOC-41C						19	20	24	30	34	37	38

● 軸の寸法許容差h7、硬度34 - 40HRC、**MOC-C**の寸法表に記載のねじ締めつけトルクの値での試験値であり保証値ではありません。

● スリップトルクは使用条件により変化します。事前に実際と同じ条件でテストしてください。